

- Garanzia 2 e 5 anni
- Gamma composta da 5 modelli con capacità da 10, 15 e 30 litri
- Modelli da 10 e 15 litri disponibili in versioni sia sopra che sottolavello

DOTAZIONI:

- Resistenze elettriche in acciaio inossidabile
- Bollitore vetroporcellanato
- Anodo al magnesio a protezione del bollitore
- Regolatore della temperatura esterno con indicazione della potenza a led
- Involucro esterno in abs
- Termostato a capillare per il controllo della temperatura
- Pulsante di accensione/spegnimento ON/OFF

DIMENSIONI	10	15	30	10U	15U
X mm	340	375	453	340	375
Y mm	350	388	466	350	388
Z mm	290	345	412	290	345
A mm	259	278	336	96	115
C mm	66	66	66	66	66
D mm	100	100	100	100	100
E mm	85	85	115	85	85
G pollici	1/2"	1/2"	1/2"	1/2"	1/2"

U = SOTTO LAVELLO

Modello 10 - sopra e sottolavello

Modello 15 - sopra e sottolavello

Modello 30 Quadrato

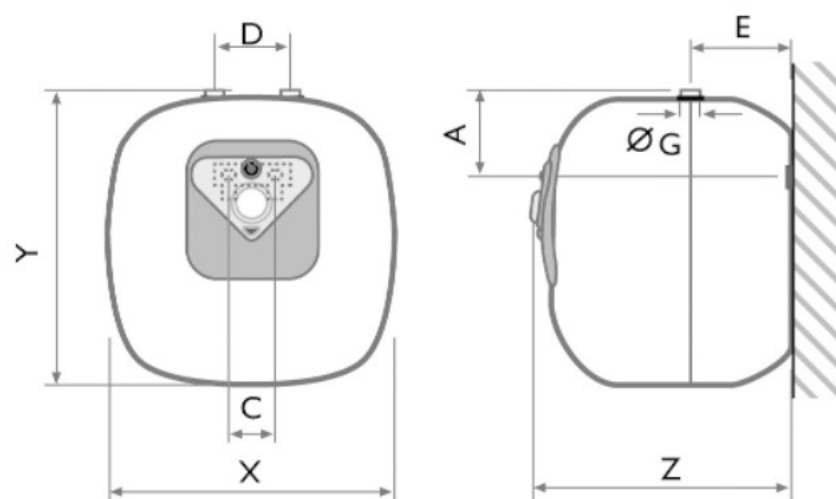
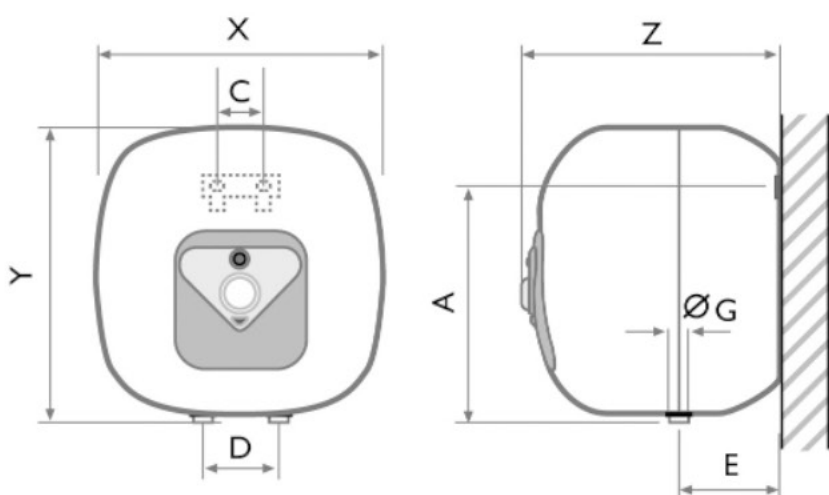

U = SOTTO LAVELLO

MODELLO		10	10U	15	15U	30
Capacità serbatoio	l	10	10	15	15	30
Potenza elettrica	W	1500	1500	1500	1500	1500
Tempo di riscaldamento	20+55°C	24min	25min	35min	35min	68min
Grado di protezione	IP	24	24	24	24	24
Peso a vuoto	kg	6,5	6,5	7,8	7,8	11,5